

PALLARI **KH-160** *Shear*

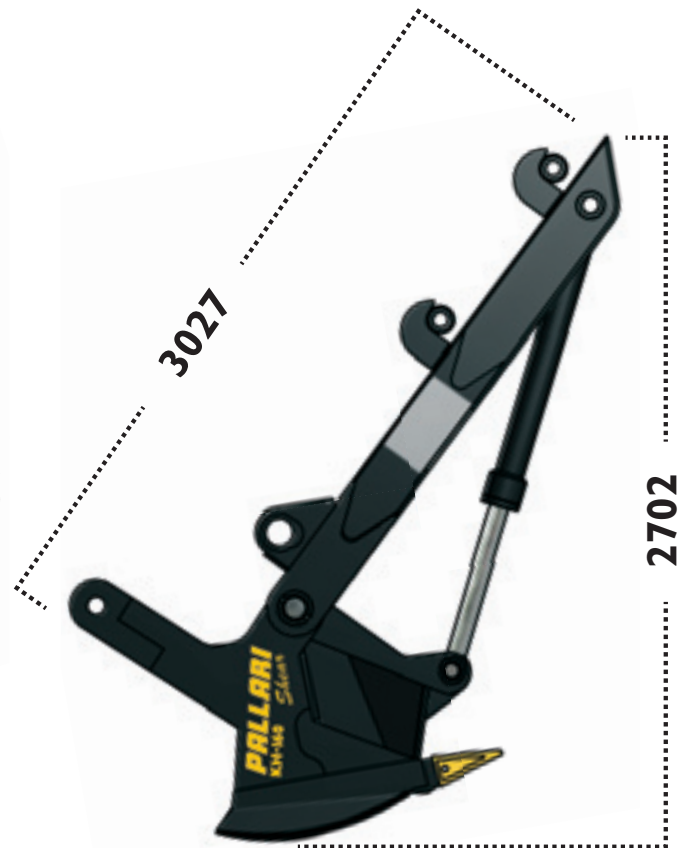

L'Arrache-souches PALLARI KH-160

est un outil spécialement conçu pour les excavatrices hydrauliques pour fendre, déboîter et arracher tout type de souches et racines. L'arrache-souche KH-160 est utilisé pour réduire la taille de tout type de matériaux en bois tendre recyclables. Les petites et moyennes souches peuvent être délogées et soulevées en une seule pièce. Les grosses souches sont tout d'abord fendues, puis soulevées pièce par pièce.

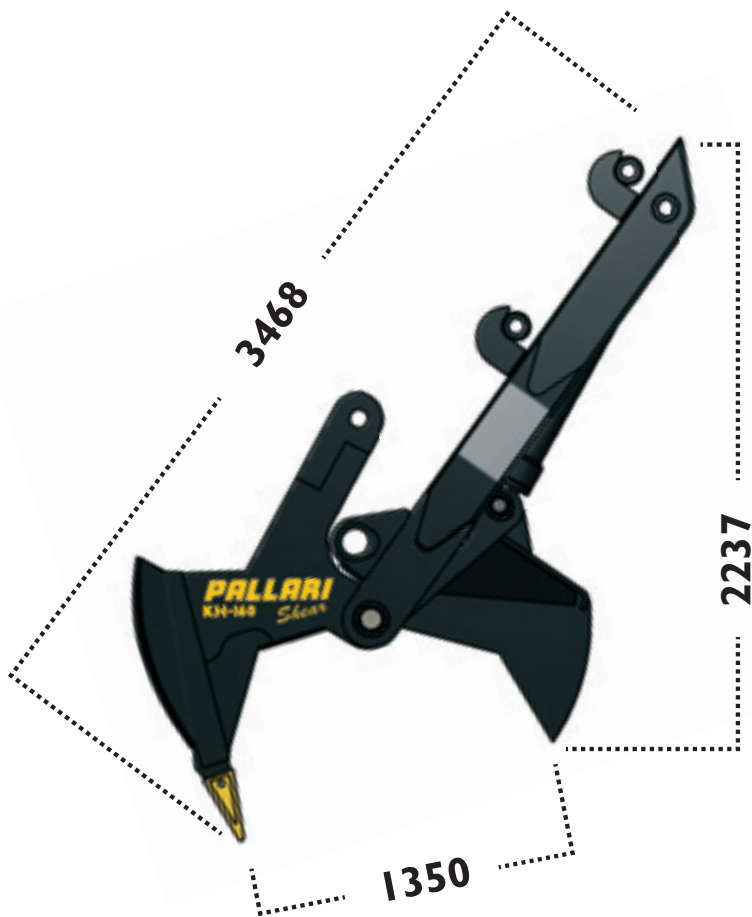

PALLARI **KH-160** *Shear*

DONNEES TECHNIQUES:

- Pression hydraulique maximale 320 bar
- Ouverture maximale .. env. 135 cm
- Puissance de pression env. 50 t
- Poids env. 2000 kg
- Machine recommandée 18-25 t
- Hauteur totale env. 270 cm
- Largeur totale env. 98 cm

PROPRIETES :

- installation facile
- champs d'action large
- résistant : aciers spécialement solides et renforcés
- utilisation peu coûteuse
- peut être installé sur plusieurs excavatrices

UTILISATIONS :

Peut être utilisé pour arracher, fendre et réduire tout type de matériaux à base de bois dans les forêts ainsi que dans les déchetteries et endroits similaires.

AVANTAGES :

Lorsque la souche est délogée, elle est secouée pour réduire son poids en se débarrassant de l'excès de terre et pierres. Les souches et racines peuvent également être réduites en morceaux plus petits pour faciliter leur transport.

Fabricant:

TERVOLAN
KONEPAJA

Konepajantie 6,
FI-95330 Tervola
Tél. +358 (0)20 743 3070
email: terko@terko.inet.fi
www.tervolankonepaja.fi

Distributeur: **FennoFrance**

FennoFrance SARL
1, Villa d'Alésia
75014 PARIS - FRANCE
Tél/Fax: +33 (0)1 45 43 41 77
info@fennofrance.com
www.fennofrance.com